

使用前請務必詳細閱讀本說明書，並將說明書置於操作人員容易取得的地方以便隨時參考。

詳細規格

[標準型]

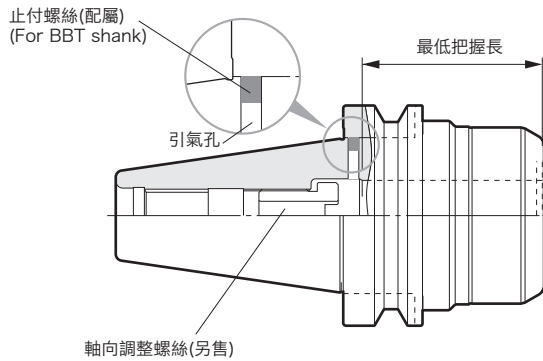

[端面噴灑出水型]

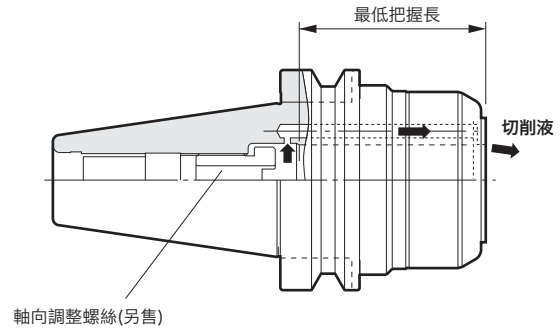

套筒使用方法 (另售)

確實將套筒放入夾頭內，直到套筒完全頂到夾頭端面。

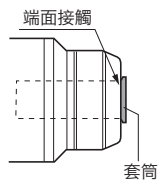

中心出水及端面出水時需搭配專用的出水套筒。

軸向調整螺絲 (另售)

用於調整刀具的伸出長度。



注意

●用於BBT刀把

使用中心出水時，請用附屬塗有密封劑的M4螺絲來堵住引氣孔。(M4止付螺絲隨本體附在包裝上。)

- 使用端面出水型，需留1mm以上的間隙，如果刀具直接插到夾頭底部的話，是會造成切削液無法噴出的疑慮。(有使用軸向調整螺絲的話，即使刀具刀柄接觸到夾頭內徑底部，切削液仍可噴出。)

- 在將螺帽鎖至與本體密著之前，請先清潔螺帽與本體的接觸面。否則會影響擺精度。主軸的轉速與機械剛性息息相關，請由低轉速慢慢提高，來確認夾頭的安全轉速。

最低把握長

刀具放入夾頭時，務必超過本體上雷射刻印的最低把握長度以上。

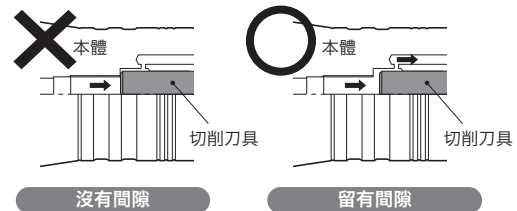

軸承扳手使用方法

安裝鎖緊

將軸承扳手「LOCK」的那一面朝上，完全的套在螺帽上，依箭頭指示方向用適當的力量鎖緊螺帽。

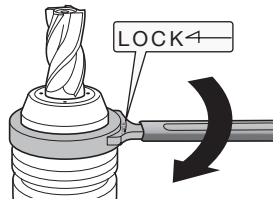

鬆開取出

將軸承扳手「OPEN」的那一面朝上，完全的套在螺帽上，依箭頭指示方向用適當的力量鬆開螺帽。

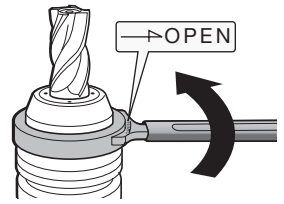

注意

- 進行鎖緊、鬆開作業之前，請務必用擦布清潔套筒螺帽外徑，以避免扳手和螺帽打滑。
- 軸承扳手要套入螺帽時，請小心避免碰觸到切削刀具。
- 取下切削刀具後，請務必再轉動螺帽一圈以上。未執行此操作會導致後續的鎖緊把握力減少，而可能造成在加工時，發生滑刀現象。

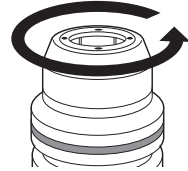

注意

安裝刀具時的注意事項

- 請勿使用已有損傷或破裂的本體。
- 請使用柄徑公差h7以內的刀具。
- 請利用抹布和脫脂劑來清除附著於夾頭本體內徑、套筒內外徑，以及切削刀具柄部上的所有切削鐵屑、粉塵和刮痕。
- 請勿使用摩耗已超過0.4mm的刀具。
- 拔取切削刀具時，請用墊布拿取，避免割傷手部。
- 請勿使用刀柄上有缺口或側固平面的刀具。

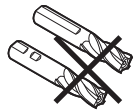

加工時的注意事項

- 加工時出現較大振動時，請勿繼續使用。
- 當主軸轉動時，相當危險，請勿碰觸刀把或刀具。
- 標有允許轉速的商品，為了安全起見，請以低於允許轉速的速度使用。使用超過 $L/D=5$ 的長刀把或不平衡量大的刀把時，應進一步再降低轉速。

其它注意事項

- 請勿在未裝入刀具時，空鎖本體螺帽。
- 建議使用 (BIG) 生產的拉栓螺絲。應該每兩年更新一次。
- 切勿使用拉頭部位有損壞痕跡或變形的拉栓螺絲。