

このたびは、(BIG)レースマスター (LM-15、LM-30) を御採用頂きまして有難うございます。レースマスターは、NC旋盤における刃先位置検出用の精密三次元タッチセンサーです。測定器としてお取扱いの上、末永く作業にお役立てください。なおご使用前に必ず本書をお読みいただき、ご使用される方がいつでも見ることが出来る場所に必ず保管してくださいませようお願いします。

寸法及び主な仕様

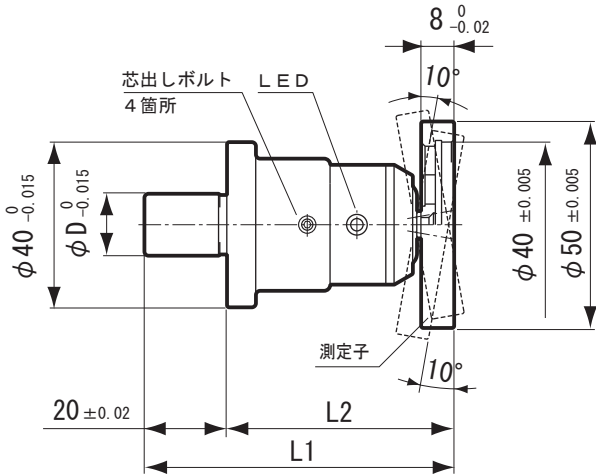

型式	φD	L1	L2	測定子復元精度	バッテリー	質量(kg)
LM-15	15	75	55	±2 μm	BR425	0.3
LM-30	30	65	45		SR44 × 2	

バッテリーのセット方法

シャンク端面のバッテリーキャップを取り外し、付属のバッテリーの ⊕ 側を先に入れバッテリーキャップを締め込んでください。

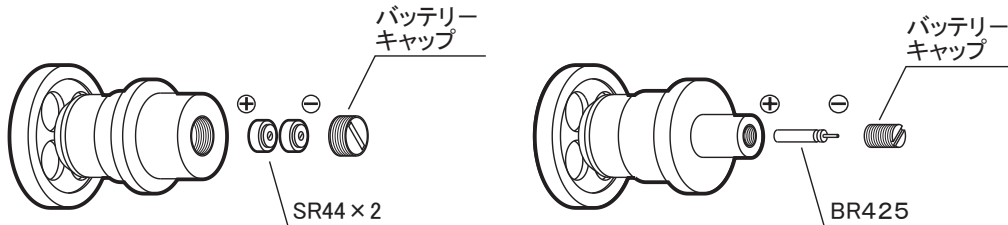

測定方法

刃先を測定子に微細送りで押し当てると、タッチした瞬間にLEDランプが点灯します。最初に点灯した位置が、外径の場合はφ50、内径の場合はφ40、端面の場合はチャック基準位置からの距離(A)となります。(図1参照)

NCのオフセットに書き込む場合は、径方向は最初に点灯した位置で外径の場合φ50、内径の場合はφ40です。端面の場合は、プログラム原点からの距離(A-L)を書き込みます。また、ステッキ等の場合は(A-8-L)の値を書き込みます。(図2参照)



図1



図2

使用例

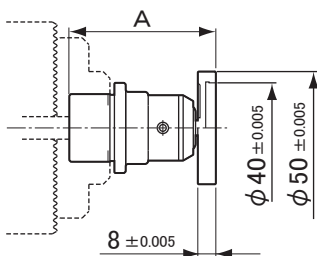
各種刃具の使用例を下図に示します。

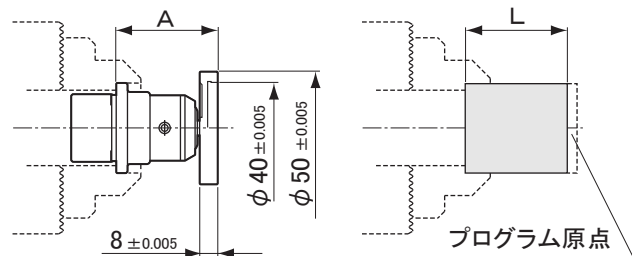
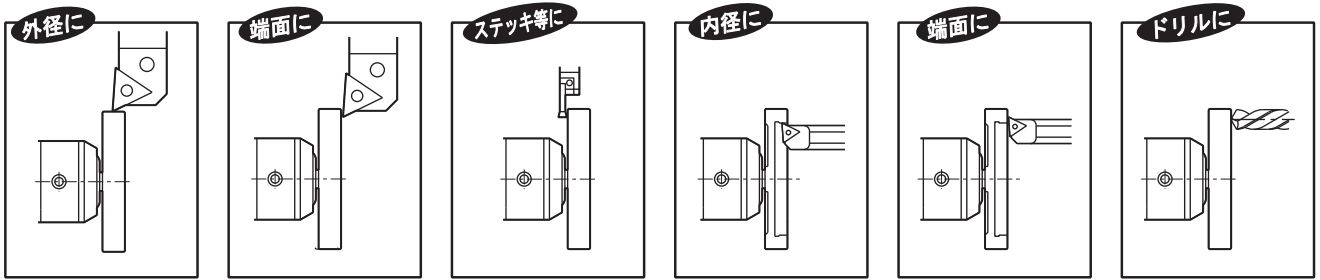

特別付属品

チャック爪径が合わない場合は、特別付属品(別売品)の下記カラーセットをご使用ください。

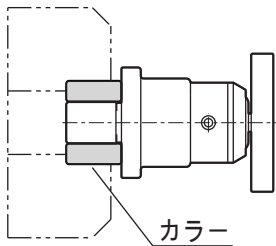

寸法	型式	LM15CS	LM30CS
φd		15	30
φD		20 25 30 35 40 45 50	

使用上の注意

⚠️ ご注意

- ・本体外周にある4箇所のボルトは、センサーヘッドの取付および芯出し用のボルトです。出荷時には、芯出し調整していますのでボルトには触らないでください。
- ・芯出しボルト 4箇所
- ・ご使用前に本器の底面、スタイラスの測定面の油分やゴミ等を取り除いてください。
- ・測定子を指で左右に大きく押し付けしないでください。
- ・軽油等へ漬けて丸洗いはしないでください。
- ・通電性の無い刃具の場合は、LEDは点灯しません。
- ・長期間保存の場合は、電池を取り外してください。
- ・本器の分解はできません。
- ・電池は、幼児の手の届かない様な所に保存し、不要になった電池は、所定の方法で処理して下さい
- ・バッテリーの電圧が低下した時は、交換してください。(SR44の場合2個同時)
- ・精密電子部品を使用しておりますので、クーラントをかけたり、衝撃を与えたりしないで下さい。また、

⚠️ 危険

- ・レースマスターは、通電性を利用した測定器です。通電性が悪い機械や工具、測定面や底面の汚れた状態の本器にて測定した場合は、測定が出来なかったり誤差が生じます。そのまま加工を行いますと、機械、工具、加工物等を破損する恐れがあり、人体に危険を及ぼす恐れがあります。
- ・本器測定面に工具を早送りで近づける時は余裕のある位置で止め、残りはゆっくりハンドルで送って下さい。万一、早送りのままで本器にぶつかった場合、本器、刃物、加工物や機械等を破損する恐れがあり、又その破片で人体に危険を及ぼす恐れがあります。

- ・チャック爪径が合わない場合は、右図の様なカラーを製作すると便利です。

寸法	型式	LM-15	LM-30
φd		15	30

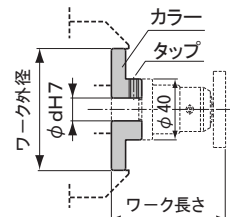

BIG DAISHOWA SEIKI CO LTD

■ EXPORT DEPARTMENT ■
TEL (+81)-729-82-8277

NO. LM1530-12031401

保証書

この商品は弊社の厳密なる品質および精度検査に合格した事を証明致します。お客様の正常な使用状態で万一故障いたしました場合は、本保証書により満1年間は無料で修理または部品交換させていただきます。

● ご注意

- 次の様な故障については保障期間中でも有料修理となります。
- (1) 使用上の誤りによる破損や故障。
 - (2) 改造、分解による故障。
 - (3) 火災、天災、保管上の不備(高温、多湿な場所など)による故障。
 - (4) 本保証書のご提示がないとき。

品名	レースマスター LM-15/LM-30	検査印
No.		<div style="border: 1px solid black; width: 100px; height: 100px; margin: 0 auto;"></div>
ご購入	年 月 日	