

## OPERATION MANUAL

ご使用前に必ず本書をお読みいただき、ご使用される方がいつでも見ることができる場所に必ず保管してください。  
Please read these instructions before use and keep them where the operator may refer to them whenever necessary.

OPERATION MANUAL DOWNLOAD SITE  
[http://big-daishowa.com/manual\\_index.php](http://big-daishowa.com/manual_index.php)



### 刃具の取り付け・取り外し方 TO ASSEMBLE AND REMOVE THE CUTTING TOOL

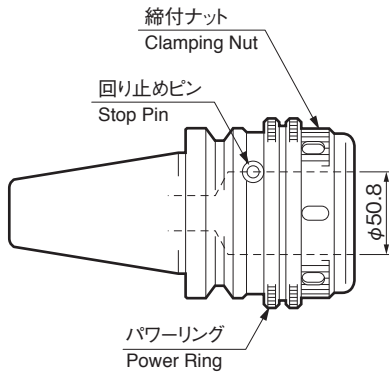

スパナ型式(別売) Wrench Model (Option)  
**FK92-100**

1

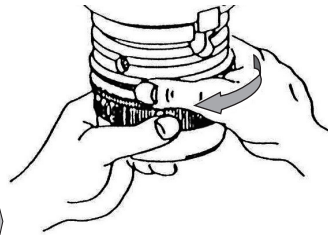

締付ナットと、パワーリングが完全にゆるめてあるかどうか確認してください。  
Check if clamping nut and power ring is completely free.

2

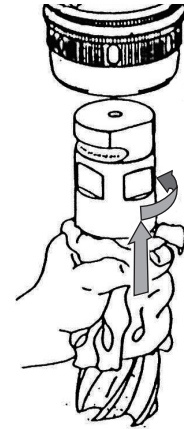

刃具をセットしてください。  
Install the cutting tool.

3

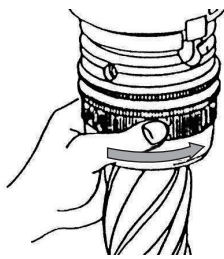

締付ナットを手で締まるところまで締めてください。  
Clamp tool by rotating the clamping nut manually until it becomes hard.

4

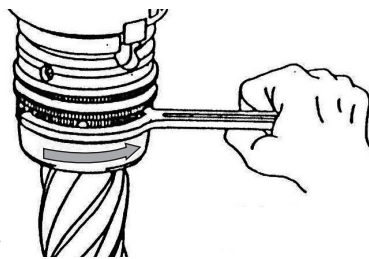

スパナをかけて、いっぱい締めつけてください。  
Continue the same by using the accessory wrench in order to clamp tightly.

5

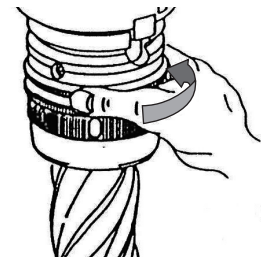

パワーリングが、端面に当たるまで締めてください。これでOKです。④で、すでに端面に当たった場合は必要ありません。  
Rotate power ring manually so that it contacts with flange. This operation is not necessary when contacted already by the operation No. 4.

6

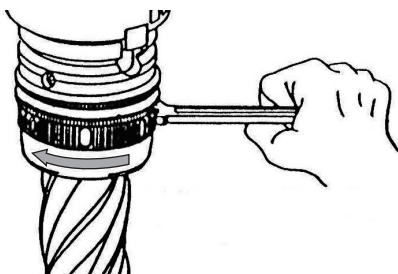

ゆるめるときは、パワーリングをゆるめる必要はありません。締付ナットをゆるめたあと、③②の逆の手順で刃具は取り外せます。  
It is not necessary to unclamp this Power Ring when of unclamping. Simply, unclamp the clamping nut by the accessory wrench and follow the reverse order of operation No. 2 and 3.



万が一、締付ナットをゆるめても刃具が抜けないときは、回り止めピンを回して下さい。  
Should it be difficult to take off tool, rotate stop pin for easy removal of tool.

#### ⚠️ ご注意 CAUTIONS

刃具を抜き取った後に、もう1回転以上ナットをゆるめてください。この作業を怠ると完全に締め付ける事ができず、加工中に刃具が抜ける恐れがあります。  
Always release the nut at least a further revolution after removing the cutting tool. Failure to do so could result in reduced gripping force on the subsequent tightening and possible failure during cutting.